

Kombi-Messaufnahme

für Durchlicht- & Multisensormaschinen

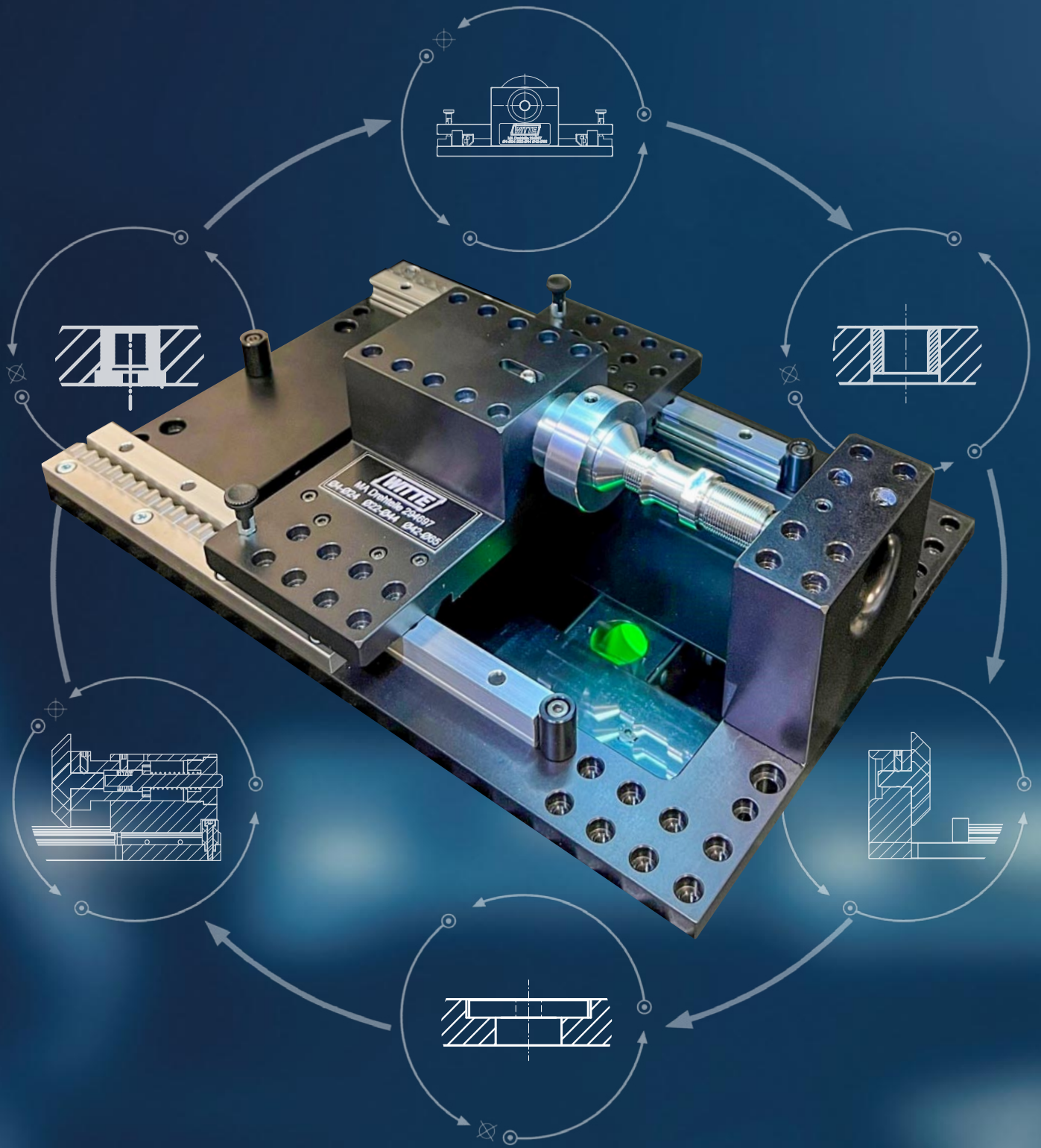

zur einfachen und schnellen Fixierung von z.B. Drehteilen und Rohren

Kombi-Messaufnahme für Durchlicht- & Multisensormaschinen

zur einfachen und schnellen Fixierung von z.B. Drehteilen und Rohren

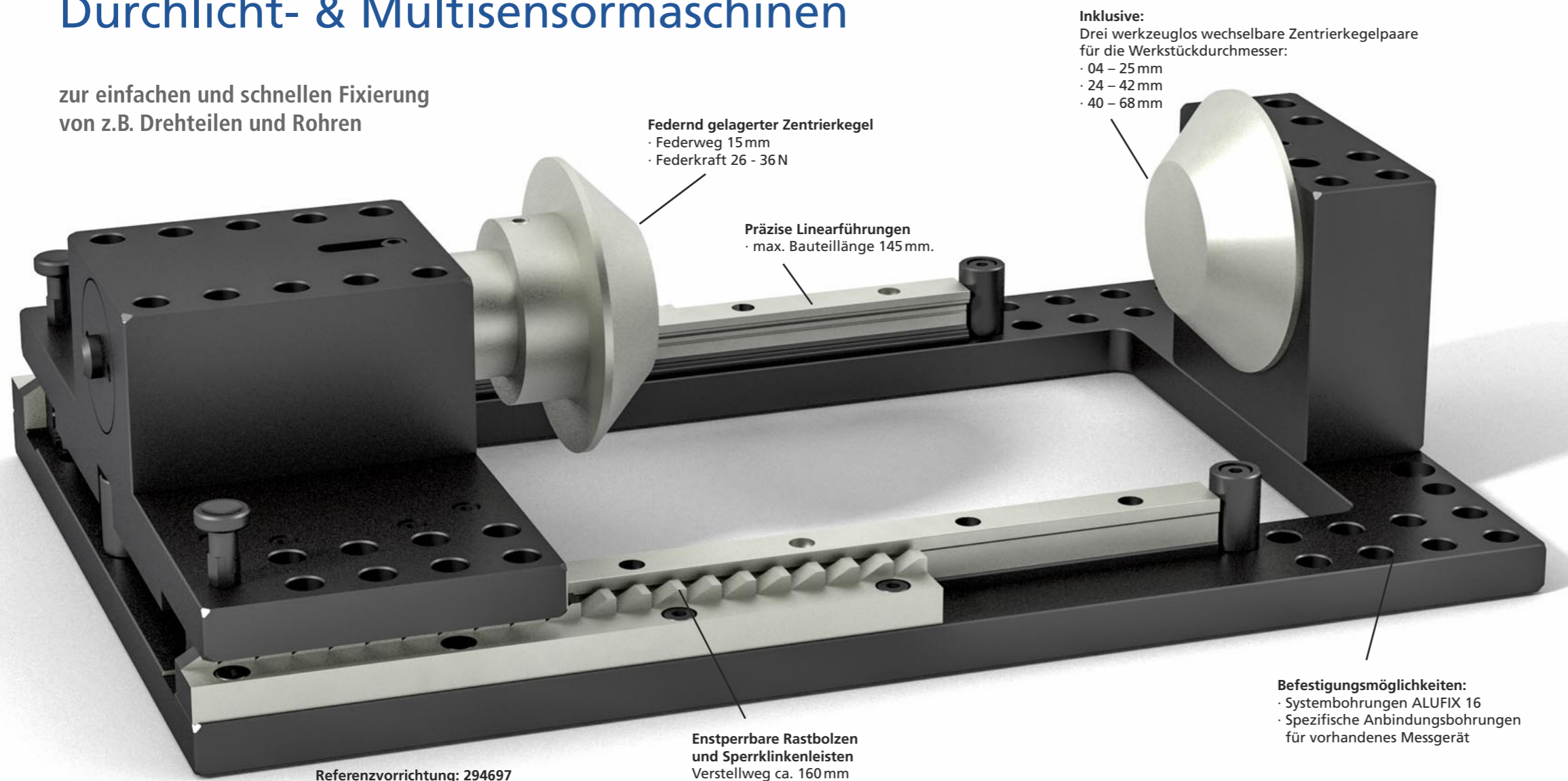

Optionale Ausführung mit dreh- & absteckbarem Handspannfutter

Referenzvorrichtung: 295377



Für den speziellen Einsatz auf Durchlicht- & Multisensormaschinen optimiert

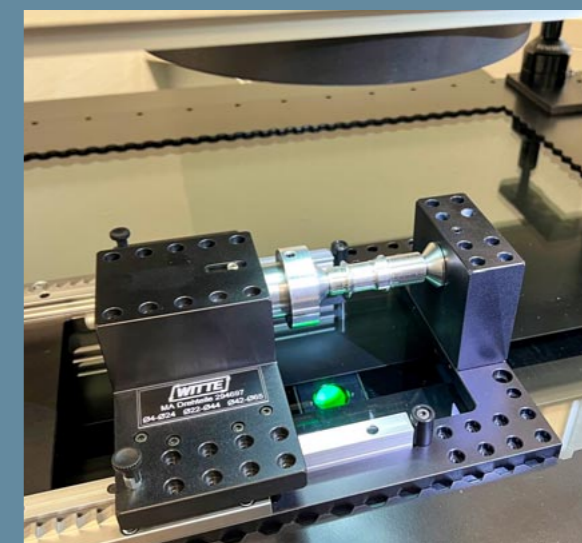

Ansicht von vorn

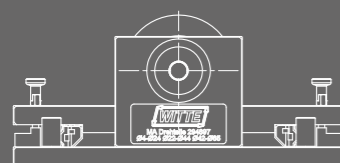

Seitenansicht im Schnitt, Vorrichtungshöhe ca. 95 mm



Draufsicht, Hauptabmessungen 320 x 208 mm

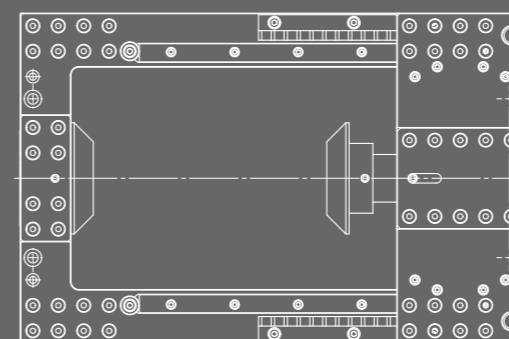

Werkzeug- und problemloser Werkstückwechsel durch federnden Zentrierkegel





ALUFIX
Hauptkatalog

Modulare
Spannsysteme



PROject
Projektumsetzung im Kundenauftrag



ALUFIX XS

ALUFIX XS
Modulares Spann-
und Fixiersystem
für optische Mess-
und Prüfgeräte



FIXINSPECT

FIXINSPECT®
Messhilfsmittel
Optische/taktile Systeme



Vakuum
Spannsysteme

Vakuum-
Spannsysteme

Witte:
Mit allen Mitteln auf
Präzision fixiert.

Germany
Witte Barskamp GmbH & Co. KG
Horndorfer Weg 26-28
D-21354 Bleckede
Germany
Tel.: +49 (0)5854/89-0
Fax: +49 (0)5854/89-40
E-mail:
info@witte-barskamp.de
www.witte-barskamp.de

Asia
Witte Far East Pte Ltd
20 Boon Lay Way # 01 – 170
Singapore 609967
Singapore
Tel.: +65-6248 5961
Fax: +65-6898 4542
E-mail:
info@witteasia.com
www.witteasia.com

USA & Canada
Witte LP
2220 Northmont Pkwy, Suite 250
Duluth, Georgia 30096
USA
Phone: +1 (770) 982 99 32
Fax: +1 (770) 982 99 28
E-mail:
info@witteamerica.com
www.witteamerica.com

Mexico
Horst Witte de Mexico
S.A. de C.V., c/o Linco
Paseo Opera 4 Int 112-2
Lomas de Angelopolis San Andres
Cholula, Puebla 72830, Mexico
Phone: +52 (222)563-7929
E-mail:
info@wittemexico.com
www.wittemexico.com